

# トラック等搭載型自走台車

10t 大型ミキサー車や大型ダンプトラックを搭載し、タイヤの駆動力で軌道上を走行



**狭軌**  
1067mm

**標準軌**  
1435mm

使用例:16t ラフタークレーンを搭載

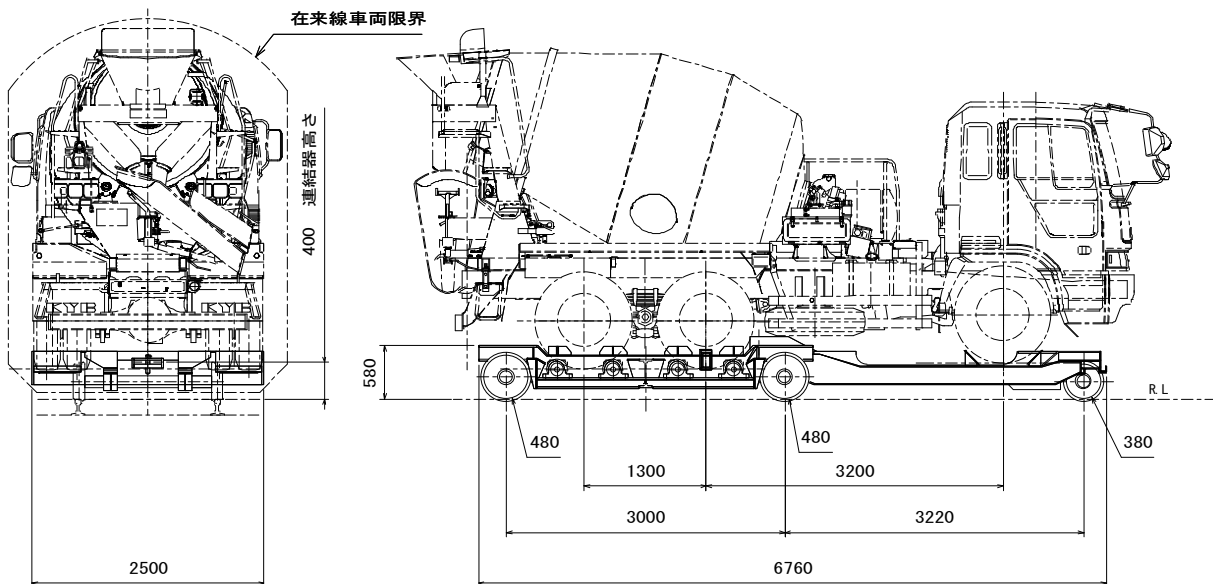

- ミキサー車以外にもラフタークレーン・トンネルジャンボ等  
タイヤ式重機が搭載可能
- ランプウェイを使用して踏切等から車両を容易に搭載
- 運搬以外にも簡易モーターカーとしても利用可能
- 貫通ブレーキ装備、モーターカーと接続可能



貫通ブレーキ装置

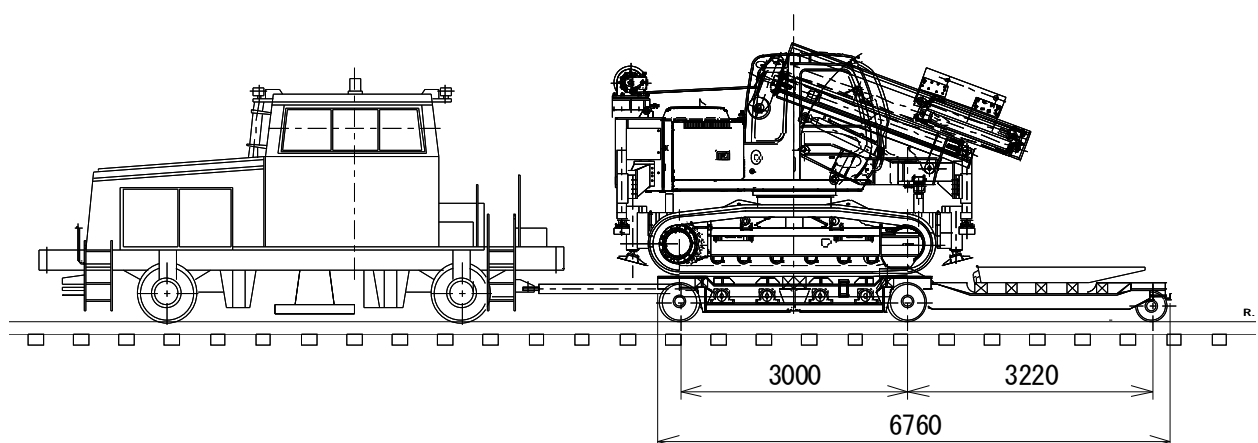

- 連結棒でモーターカーと連結することによりタイヤ式重機以外の重機を運搬することも可能

主要諸元		
最大積載量		20,000 kg
走行速度		30 km/h 以下
軌 間		1,067mm・1,435mm
登坂力	満載状態にて	35 ‰
寸 法	全 長	6,760 mm
	全 幅	2,500 mm
	レール面からの高さ	580 mm
	最大高さ	690 mm
	車輪径	自走台車
	先台車	380 mm
重 量	自走台車	4,100 kg
	先台車	2,000 kg

 **中部エンジニアリング**  
株式会社

〒380-0942 長野県長野市小柴見 371-6

TEL: 026-229-5055 FAX: 026-229-5030

http://www.c-eng.jp E-mail: info@c-eng.jp